

# 2026

- MIXEURS PLONGEANTS & ACCESSOIRES
- BLENDERS
- MÉLANGEUR BATTEUR
- ESSOREUSES À SALADE
- PRESSE-AGRUMES
- COUPE-LÉGUMES

**DYNAMIC** continue de définir la norme en matière de préparation alimentaire professionnelle. Guidés par l'innovation et forts de plusieurs décennies d'expertise, nous sommes fiers de présenter notre nouvelle génération d'équipements — incluant les séries **BlendPro3** et **JuicePro**, ainsi que le **mélangeur planétaire LT7**, en plus de notre gamme élargie de **mixeurs plongeants**, **essoreuses à salade** et le **coupe-légumes manuel numéro un au monde** — tous conçus pour offrir performance, durabilité et efficacité au quotidien.

Approuvés par les professionnels des services alimentaires partout dans le monde, les outils **DYNAMIC** offrent fiabilité, créativité, constance et excellence dans chaque cuisine.

# NOUVEAU



## **BLENDPRO3**

BLENDER HAUTE PERFORMANCE  
BL003.1

## **BLENDPRO3SE**

BLENDER AVEC CAISSON  
D'INSONORISATION BL003.1SE

## **ESSOREUSE EM25**

ESSOREUSE À SALADE  
ÉLECTRIQUE E008.1



PAGE 21



PAGE 18

PAGE 18

## **JUICEPRO1&2**

PRESSE-AGRUMES AUTOMATIQUES  
JP001.1 / JP002.1



PAGE 22

PAGE 22

## **MÉLANGEUR BATTEUR LT7**

PM001.1



PAGE 19

**COMPLÉTEZ LA GAMME!**



#### CONDITIONS GÉNÉRALES

**PRIX** Tous les prix sont sujets à changement sans préavis. Les prix n'incluent pas les frais de transport, de manutention ou de livraison, les frais d'expédition aérienne, ni les taxes applicables (vente, accise, droits, etc.). L'acheteur est responsable de percevoir et/ou de payer toutes les taxes applicables. Ces frais peuvent, à la seule discrétion de Dynamic, être prépayés par Dynamic puis remboursés par l'acheteur.

**POLITIQUES APPLICABLES À LA REVENTE DES PRODUITS** Tous les prix de vente sont déterminés à la discrétion des distributeurs autorisés, à l'exception de certains produits assujettis à la Politique de Prix Public Minimum (« MAP ») de Dynamic. Le non-respect de cette politique peut affecter votre statut de distributeur autorisé. Dynamic se réserve le droit de prendre les mesures nécessaires pour préserver l'intégrité de sa structure de prix.

**COMMANDES** Aucun minimum de commande requis. Chaque commande doit référencer le devis Dynamic (le cas échéant), les Produits demandés ainsi que toute information supplémentaire exigée par Dynamic. Toutes les commandes sont soumises à l'acceptation ou à l'annulation par Dynamic, à sa seule discrétion. Chaque commande acceptée constitue une entente distincte et indépendante de toute autre commande. Toutes les commandes doivent être envoyées par courriel à : [orders@dynamicmixers.com](mailto:orders@dynamicmixers.com)

**EXPÉDITION ET LIVRAISON** La livraison franco est applicable aux commandes individuelles d'un minimum de 3000 \$ NET (excluant PowerPro) expédiées à une seule adresse. Les exclusions pour la livraison franco comprennent notamment : le Grand Nord canadien. D'autres exclusions peuvent s'appliquer. Les commandes ne répondant pas aux critères de livraison franco sont expédiées F.O.B. Montréal, QC (Canada). Des frais peuvent s'appliquer aux commandes « Drop Ship ». Les indications de livraison et les dates prévues sont estimatives seulement; Dynamic n'est pas responsable des variations. Dynamic se réserve le droit de refuser ou d'annuler toute commande. Il peut arriver que les produits d'une même commande soient expédiés séparément. Dynamic se réserve le droit de choisir le transporteur. Les frais de transport sont basés sur le poids des produits et le code postal de destination. Tout dommage ou perte survenant durant le transport relève exclusivement de la responsabilité de l'Acheteur. Tout écart — dommages ou manquants — doit être signalé à Dynamic dans un délai de 7 jours suivant la réception de la commande.

**RETOURS** Aucun retour ne sera accepté sans un numéro d'Autorisation de Retour émis par Dynamic. Toute demande de retour doit être soumise dans les sept (7) jours suivant la date de facture. Les produits retournés doivent être dans leur emballage d'origine et non ouverts. Les produits endommagés ou utilisés ne seront pas acceptés. Des frais de remise en stock de 25 % s'appliqueront à tous les retours. Les produits considérés comme « Commande Spéciale » ne peuvent pas être retournés.

**FACTURATION ET PAIEMENT** Dynamic peut facturer les différentes parties d'une commande séparément ou regrouper les achats sur une seule facture. Les factures sont payables dans le délai indiqué sur la facture de l'Acheteur. Tous les Produits demeurent la propriété exclusive de Dynamic jusqu'au paiement complet de la facture.

**GARANTIE** Dynamic garantit que tous les Produits neufs sont exempts de défauts de matériaux et de fabrication. Les Produits électriques comprennent une garantie d'un (1) an pièces et main-d'œuvre, banc de service (« carry-in »), excluant les composantes sujettes à l'usure normale. Les Produits manuels comprennent une garantie limitée d'un (1) an sur les pièces. La garantie est valide seulement si les Produits ont été utilisés conformément aux recommandations et directives d'utilisation de Dynamic. Dynamic ou tout centre de service autorisé réparera ou remplacera, à sa discrétion, toute pièce reconnue défectueuse après inspection. Tout dommage causé par une mauvaise utilisation, un abus, une chute ou tout accident entraînant une brisure rendra la garantie nulle et non avenue. Durant la période de garantie, seul Dynamic ou un centre de service autorisé peut effectuer l'évaluation ou la réparation des Produits. Toute intervention, modification ou démontage par un centre non autorisé annulera la garantie.

**AVIS DE NON-RESPONSABILITÉ** Les spécifications, textes et/ou images relatifs aux Produits peuvent être modifiés sans préavis.

■ MIXEURS PLONGEANTS & ACCESSOIRES	6
■ BLENDERS	18
■ MÉLANGEUR BATTEUR	19
■ ESSOREUSES À SALADE	20
■ PRESSE-AGRUMES	22
■ COUPE-LÉGUMES	23

**PASSION,  
ENGAGEMENT  
ET QUALITÉ  
DEPUIS 1964**



# MIXEURS PLONGEANTS & ACCESSOIRES

## GAMME MINI



Vitesse variable

OFFERT EN 7 COULEURS



160 mm / 6.5"

### MiniPro

Référence	MX070.1
Longueur totale	395 mm / 15.5"
Longueur pied mixeur	160 mm / 6.5"
Diamètre	70 mm / 2.8"
Poids	1.1 Kg / 2.5 lbs
Conditionné	1.5 Kg / 3.2 lbs
Puissance max	200 W
Vitesse	0 à 13 000 R.P.M.



Vitesse variable



160 mm / 6.5"

### MiniPro Blender

Référence	MX069.1
Longueur totale	395 mm / 15.5"
Longueur pied mixeur	160 mm / 6.5"
Diamètre	70 mm / 2.8"
Poids	1.1 Kg / 2.5 lbs
Conditionné	1.5 Kg / 3.2 lbs
Puissance max	200 W
Vitesse	0 à 13 000 R.P.M.



160 mm / 6.5"

### MiniPro Cordless

Référence	MX135.1
Longueur totale	450 mm / 17.7"
Longueur pied mixeur	160 mm / 6.5"
Diamètre	70 mm / 2.8"
Poids	1.1 Kg / 2.4 lbs
Conditionné	1.9 Kg / 4.2 lbs
Puissance max	2000 mAh - 12 Vdc
Vitesse	10 000 R.P.M.

MiniPro sans fil est livré avec :

2 Batteries  
(AC585 - Durée d'exécution : 20 minutes)  
1 Chargeur  
(AC590.1 - Temps de charge de la batterie : 45 minutes)



AC590.1



AC585



Vitesse variable



160 mm / 6.5"

### MD95 / MD95E

Longueur totale	445 mm / 17.5"
Longueur pied mixeur	160 mm / 6.5"
Diamètre	72 mm / 3"
Poids	1.2 Kg / 2.6 lbs
Conditionné	1.5 Kg / 3.3 lbs
Puissance max	180 W
Vitesse	9 500 R.P.M.

### MD95 avec vitesse variable

Référence	MX010.1.V
Vitesse	0 à 9 500 R.P.M.

MD95 (MX010.1) avec couteau standard

MD95E (MX008.1) avec couteau émulsionneur



Emulsionneur 9414



Vitesse variable



Vitesse variable



190 mm / 7.5"

### DynaShake

Référence	MX054.1
Longueur totale	425 mm / 16.7"
Longueur pied mixeur	190 mm / 7.5"
Diamètre	95 mm / 3.8"
Poids	1.2 Kg / 2.7 lbs
Conditionné	1.9 Kg / 4.2 lbs
Puissance max	200 W
Vitesse	0 à 13 000 R.P.M.

DynaShake est livré avec : 1 DynaShake mixeur, 1 couteau émulsionneur, 1 couteau standard, 1 disque émulsionneur, 1 disque batteur, 1 bol gradué 1 L avec couvercle

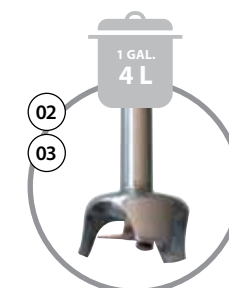

AC520 - 160 mm / 6.5"  
AC530 - 190 mm / 7.5"

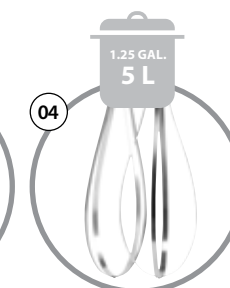

AC516 - 185 mm / 7"



AC560 - 190 mm / 7.5"

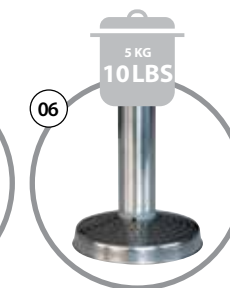

AC517 - 125 mm / 5"



AC518



AC510



AC513

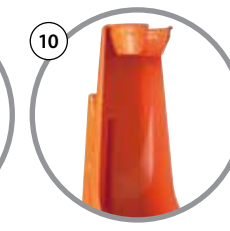

SM030

### 01 - MiniPro bloc moteur

Référence	AC515.1
Longueur totale	205 mm / 8"
Diamètre	70 mm / 2.8"
Poids	1 Kg / 2.1 lbs
Conditionné	1.3 Kg / 2.8 lbs
Puissance max	200 W
Vitesse	0 à 13 000 R.P.M.

02 - Pied mixeur MiniPro avec couteau standard  
03 - Pied mixeur DynaShake avec couteau standard  
04 - Boîte Fouet MiniPro  
05 - Pied blender MiniPro  
06 - Presse-purée MiniPro  
07 - Bol cutter MiniPro  
08 - Bol gradué avec couvercle DynaShake  
09 - Tasse inox MiniPro  
10 - MiniPro stand

Le MiniPro est livré avec 4 couteaux :



Emulsionneur 0550

Standard 0551

Disque batteur 0552

Disque émulsionneur 0553

Disque émulsionneur 0553

# MIXEURS PLONGEANTS & ACCESSOIRES

## GAMME JUNIOR



Option vitesse variable



225 mm / 9"



Vitesse variable



185 mm / 7"



Réf. 089959  
Support mural inclus

### Junior Standard non-détachable

Référence	MX020.1
Longueur totale	505 mm / 20"
Longueur pied mixeur	225 mm / 9"
Diamètre	94 mm / 4"
Poids	1.7 Kg / 3.7 lbs
Conditionné	2.0 Kg / 4.4 lbs
Puissance max	250 W
Vitesse	9 500 R.P.M.

### Junior Whisk non-détachable

Référence	FT005.1
Longueur totale	500 mm / 20"
Longueur pied fouet	185 mm / 7"
Diamètre	94 mm / 4"
Poids	1.4 Kg / 3 lbs
Conditionné	1.7 Kg / 3.7 lbs
Puissance max	200 W
Vitesse	0 à 2 000 R.P.M.

### Junior Standard non-détachable avec vitesse variable

Référence	MX020.1.V
Vitesse	0 à 9 500 R.P.M.



Réf. 0880.1 Indispensable et sécurisant :  
Le support mural pour appareil,  
pied et fouets (inclus).



Vitesse variable

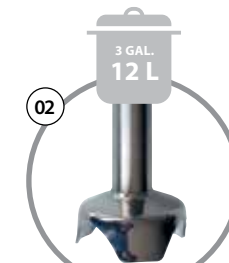

AC101 - 225 mm / 9"

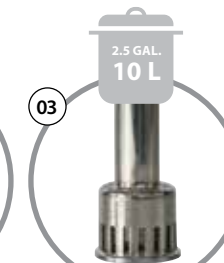

AC066 - 225 mm / 9"

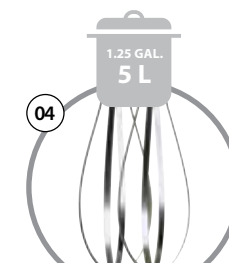

AC102 - 185 mm / 7"

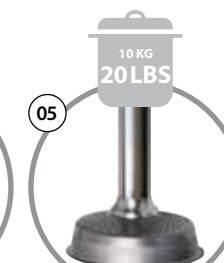

AC103 - 200 mm / 8"



AC104

### 01 - Junior bloc moteur

Référence	AC100.1
Longueur totale	305 mm / 12"
Diamètre	94 mm / 4"
Poids	1.9 Kg / 4 lbs
Conditionné	2.3 Kg / 5 lbs
Puissance max	250 W
Vitesse	0 à 9 500 R.P.M.

- 01 - Bloc moteur Junior
- 02 - Pied mixeur Junior
- 03 - Pied blender junior
- 04 - Boîte fouet Junior
- 05 - Presse-purée Junior
- 06 - Bol cutter Junior

# MIXEURS PLONGEANTS & ACCESSOIRES GAMME SENIOR



5 GAL.  
20 L



Option  
vitesse  
variable



300 mm / 12"

## PMX98 Standard non-détachable

Référence	MX007.1
Longueur totale	600 mm / 24"
Longueur pied mixeur	300 mm / 12"
Diamètre	97 mm / 4"
Poids	2.4 Kg / 5.3 lbs
Conditionné	2.9 Kg / 6.4 lbs
Puissance max	300 W
Vitesse	9 500 R.P.M.

## PMX98 Standard non-détachable avec vitesse variable

Référence	MX007.1.V
Vitesse	0 à 9 500 R.P.M.



Vitesse  
variable

## 01 - Senior bloc moteur BM250

Inclus avec  
le bloc moteur Senior

Référence	AC005.1
Longueur totale	330 mm / 13"
Diamètre	97 mm / 4"
Poids	2.0 Kg / 4.4 lbs
Conditionné	3.1 Kg / 6.8 lbs
Puissance max	300 W
Vitesse	0 à 9 500 R.P.M.



Réf. 0880 Indispensable  
et sécurisant : Le support mural  
pour appareil, pied et fouets (inclus).

Le bloc moteur 300 W peut être utilisé avec le pied  
mixeur ou le presse-purée.

- 01 - Bloc moteur Senior
- 02 - Pied mixeur Senior M250
- 03 - Presse-purée Senior
- 04 - Boîte fouet Senior F250

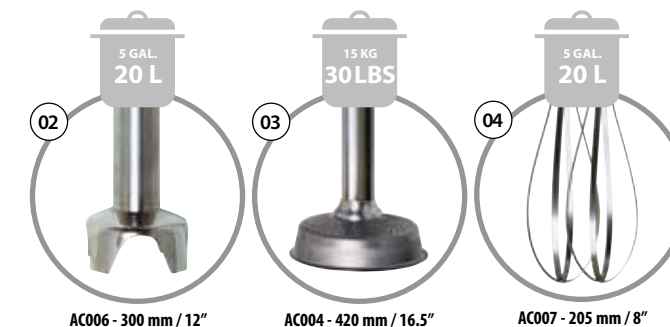

AC006 - 300 mm / 12"

AC004 - 420 mm / 16.5"

AC007 - 205 mm / 8"



Alignement automatique  
entre le moteur et l'arbre.  
1/4 de tour suffit.



Fouets éjectables pour  
une hygiène parfaite.



# MIXEURS PLONGEANTS & ACCESSOIRES

## GAMME MASTER



Option vitesse variable



410 mm / 16"

Réf. 0881  
Support mural inclus



Option vitesse variable



410 mm / 16"

Réf. 0862  
Support mural inclus



Vitesse variable



245 mm / 10"

### MX91 *Classic* non-détachable

Référence	MX005.1
Longueur totale	715 mm / 28"
Longueur pied mixeur	410 mm / 16"
Diamètre	110 mm / 4.5"
Poids	3.4 Kg / 7.5 lbs
Conditionné	3.8 Kg / 8.4 lbs
Puissance max	460 W
Vitesse	9 500 R.P.M.

### MX91 Classic non-détachable avec vitesse variable

Référence	MX005.1.V
Vitesse	0 à 9 500 R.P.M.



Couteau émulsionneur 7910

### MX2000 non-détachable

Référence	MX004.1
Longueur totale	720 mm / 28.5"
Longueur pied mixeur	410 mm / 16"
Diamètre	122 mm / 5"
Poids	3.5 Kg / 7.7 lbs
Conditionné	4.1 Kg / 9 lbs
Puissance max	460 W
Vitesse	9 500 R.P.M.

### MX2000 non-détachable avec vitesse variable

Référence	MX004.1.V
Vitesse	0 à 9 500 R.P.M.

Uniquement disponible pour le MX2000



Bouton de sécurité

Bouton pour un travail par impulsion ou en continu.

### FT97 Master Fouet non-détachable

Référence	FT001.1
Longueur totale	650 mm / 25.5"
Longueur pied fouet	245 mm / 10"
Diamètre	110 mm / 4.5"
Poids	3.3 Kg / 7.3 lbs
Conditionné	3.7 Kg / 8.1 lbs
Puissance max	460 W
Vitesse	0 à 900 R.P.M.

Fouets éjectables pour une hygiène parfaite.



1A  
1B



Vitesse variable

### 1A Master bloc moteur BM2000

Référence	AC001.1
Puissance max	460 W

### 1B Master bloc moteur BM3000

Référence	AC001.1.A
Puissance max	550 W

Inclus avec le bloc moteur Master



SM020 Crochet de maintien inclus

Longueur totale	350 mm / 13.8"
Diamètre	122 mm / 4.8"
Poids	2.7 Kg / 6.0 lbs
Vitesse	0 à 9 500 R.P.M.



Réf. 0880 Indispensable et sécurisant : Le support mural pour appareil, pied et fouets (inclus).



AC002 - 410 mm / 16"

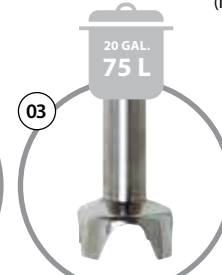

AC500 - 457 mm / 18"



AC070 - 410 mm / 16"



AC003 - 245 mm / 10"

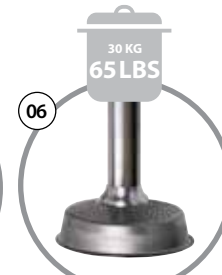

AC004 - 420 mm / 16.5"

1A - Bloc moteur Master BM2000  
1B - Bloc moteur Master BM3000  
02 - Pied mixeur Master M90  
03 - Pied mixeur Master M100  
04 - Pied blender Master  
05 - Boîte fouet Master F90  
06 - Presse-purée Master AP90

### 09 10 11 Fouet mélangeur

Référence FM1	AC202
Longueur FM1	420 mm / 16.5"
Référence FM2	AC200
Longueur FM2	600 mm / 24"
Référence FM3	AC201
Longueur FM3	700 mm / 28"
Vitesse FM1-2-3	0 à 500 R.P.M.

Entièrement en acier inoxydable, support de poignée inclus.



# MIXEURS PLONGEANTS & ACCESSOIRES

## GAMME SMX

Tous les mixeurs:  
Diamètre 125 mm / 5"  
Vitesse 11 000 R.P.M.

Réf. 0862  
Support mural inclus

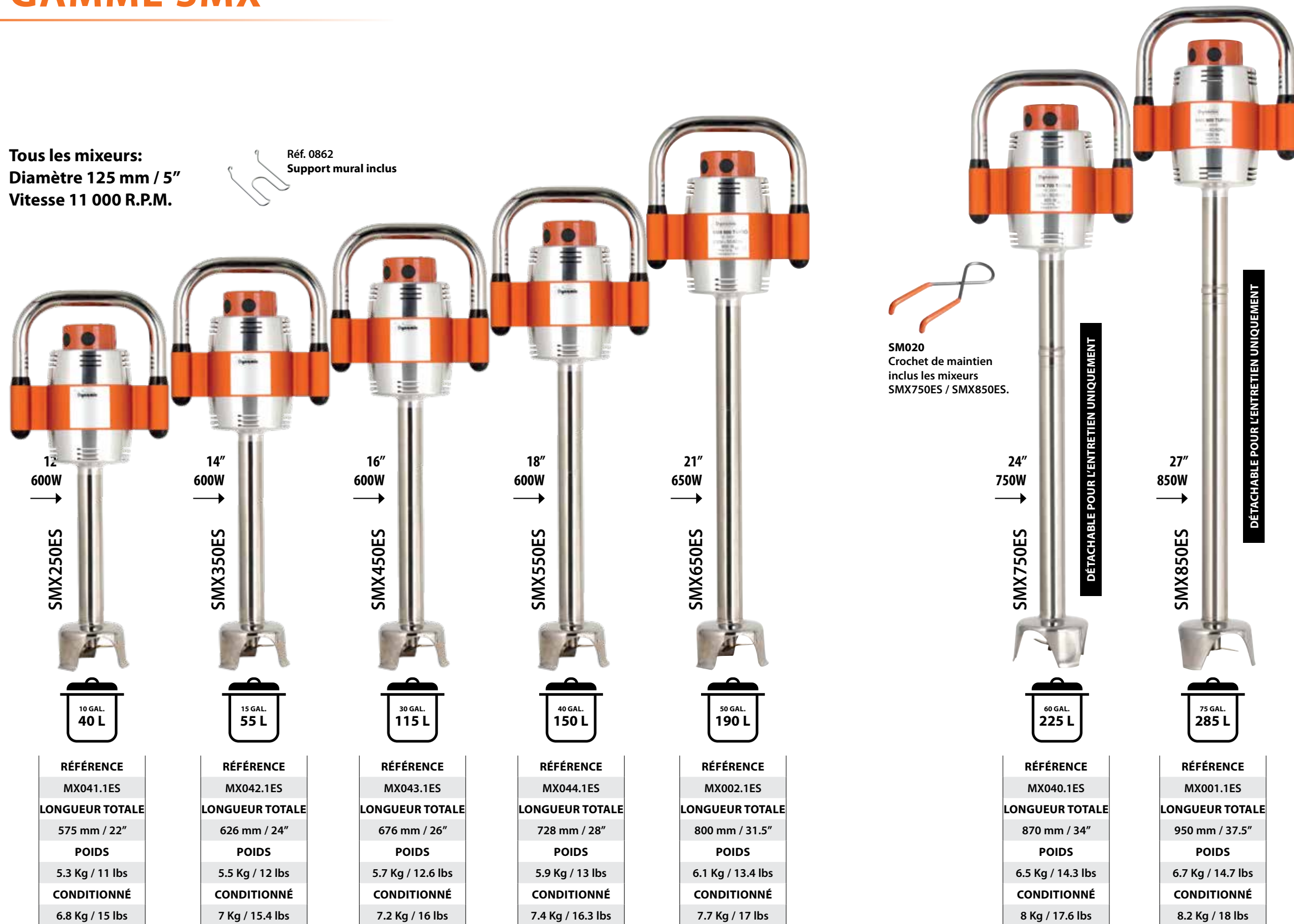

SM020  
Crochet de maintien  
inclus les mixeurs  
SMX750ES / SMX850ES.

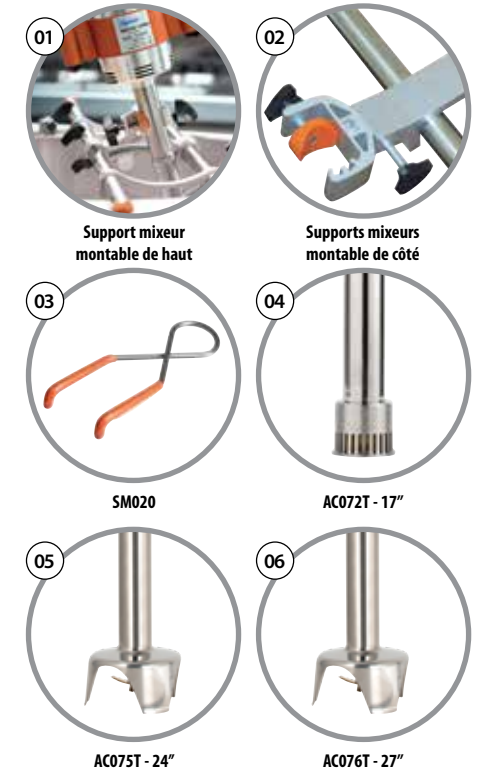

### 01-Supports mixeurs montable de haut

	Dimension	Poids	CODE
SM4	400 mm / 16"	1.9 Kg / 4.2 lbs	SM001
SM6	600 mm / 24"	2.3 Kg / 5 lbs	SM002
SM8	800 mm / 32"	2.6 Kg / 5.7 lbs	SM003
SM10	1000 mm / 40"	2.8 Kg / 6.2 lbs	SM004
SM12	1200 mm / 48"	3.2 Kg / 7 lbs	SM005

### 02-Supports mixeurs montable de côté

	Poids	CODE
SA	0.7 Kg / 1.5 lbs	SM006

Les supports mixeurs sont entièrement démontables et peuvent être nettoyés au lave-vaisselle. Ils sont adaptables seulement aux mixeurs des gammes Master et SMX. Robustes et pratiques, ils sont réglables en longueur, en hauteur et sont orientables.

### 03-Crochet de maintien SM020

Crochet de maintien inclus avec tous les mixeurs démontables Master, le SMX750ES et le SMX850ES.

### 04-SMX Pied blender AC072T (seulement pour SMX750ES et SMX850ES)

Longueur totale	432 mm / 17"
Capacité	200 L

### 05-Pied mixeur pour SMX750ES AC075T

Longueur totale	610 mm / 24"
Capacité	225 L

### 06-Pied mixeur pour SMX850ES AC076T

Longueur totale	686 mm / 27"
Capacité	300 L

**SUPPORTS MIXEURS** Pour assistance au poids, ne jamais laisser l'appareil sans surveillance.

RÉFÉRENCE	MX041.1ES
LONGUEUR TOTALE	575 mm / 22"
POIDS	5.3 Kg / 11 lbs
CONDITIONNÉ	6.8 Kg / 15 lbs

RÉFÉRENCE	MX042.1ES
LONGUEUR TOTALE	626 mm / 24"
POIDS	5.5 Kg / 12 lbs
CONDITIONNÉ	7 Kg / 15.4 lbs

RÉFÉRENCE	MX043.1ES
LONGUEUR TOTALE	676 mm / 26"
POIDS	5.7 Kg / 12.6 lbs
CONDITIONNÉ	7.2 Kg / 16 lbs

RÉFÉRENCE	MX044.1ES
LONGUEUR TOTALE	728 mm / 28"
POIDS	5.9 Kg / 13 lbs
CONDITIONNÉ	7.4 Kg / 16.3 lbs

RÉFÉRENCE	MX002.1ES
LONGUEUR TOTALE	800 mm / 31.5"
POIDS	6.1 Kg / 13.4 lbs
CONDITIONNÉ	7.7 Kg / 17 lbs

RÉFÉRENCE	MX040.1ES
LONGUEUR TOTALE	870 mm / 34"
POIDS	6.5 Kg / 14.3 lbs
CONDITIONNÉ	8 Kg / 17.6 lbs

RÉFÉRENCE	MX001.1ES
LONGUEUR TOTALE	950 mm / 37.5"
POIDS	6.7 Kg / 14.7 lbs
CONDITIONNÉ	8.2 Kg / 18 lbs

# MIXEURS PLONGEANTS & ACCESSOIRES

## MIXER MOBILE POWER PRO



<b>RÉFÉRENCE</b>	TB002
<b>VOLTAGE</b>	230V, 3 phase, 50/60Hz
<b>VITESSE</b>	0 à 4000 R.P.M.

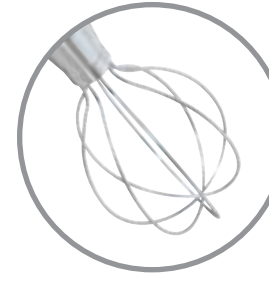
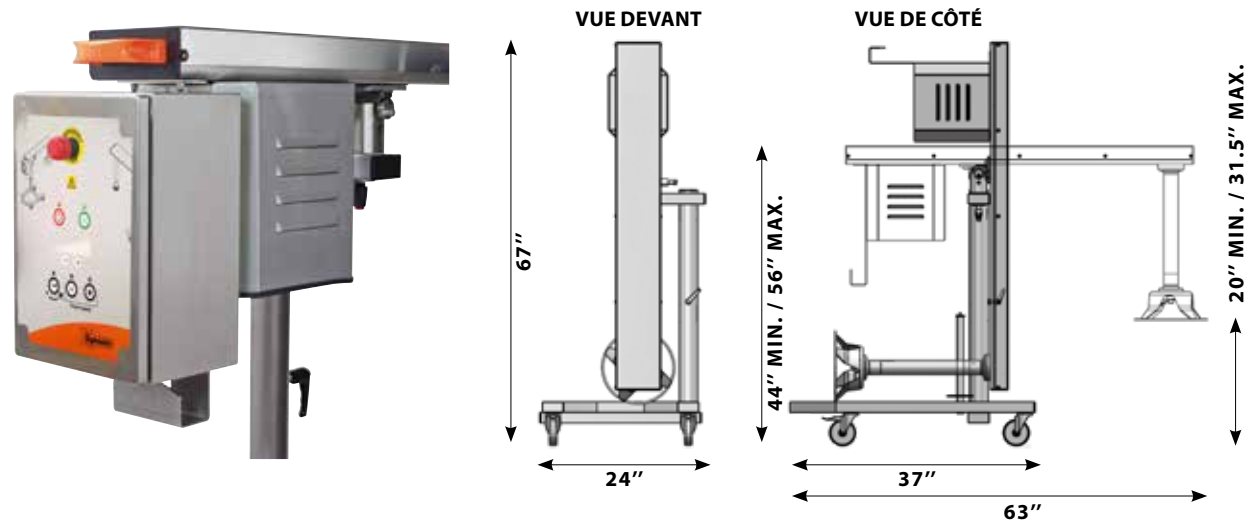

### Boîte fouet

Vitesse variable obligatoire

<b>Référence</b>	TB014
<b>Vitesse</b>	2 800 – 4 000 R.P.M.
<b>Vitesse 1</b>	800 R.P.M.
<b>Vitesse 2</b>	1 600 R.P.M.
<b>Diamètre</b>	170 mm / 6.5"
<b>Hauteur</b>	470 mm / 18.5"

La boîte fouet est idéale pour les recettes délicates et fournit une flexibilité ultime dans le mélange de préparations.



### Pied Blender

<b>Référence</b>	TB004
<b>Vitesse</b>	2 800 à 4 000 R.P.M.
<b>Diamètre</b>	100 mm / 3.8"
<b>Hauteur</b>	90 mm / 3.5"

Le pied blender est idéal pour émulsionner les soupes et les sauces.



### Pied Mixeur

<b>Référence</b>	TB012
<b>Vitesse</b>	2 800 – 4 000 R.P.M.
<b>Vitesse 1</b>	800 R.P.M.
<b>Vitesse 2</b>	1 600 R.P.M.
<b>Diamètre</b>	280 mm / 11"
<b>Hauteur</b>	160 mm / 6.5"

Le pied mixeur est idéal pour le mélange de grandes préparations comme les soupes et les sauces en moins de 5 minutes.



### Presse-purée

Vitesse variable obligatoire

<b>Référence</b>	TB013
<b>Vitesse 1</b>	800 R.P.M.
<b>Vitesse 2</b>	1 600 R.P.M.
<b>Diamètre</b>	147 mm / 5.8"
<b>Hauteur</b>	251 mm / 9.9"

Le presse-purée est conçu pour de très grands volumes de purées nécessitant 50 à 150 kg de pommes de terre.



### Rallonge de pied

<b>Référence</b>	TB015
<b>Vitesse</b>	-
<b>Diamètre</b>	-
<b>Hauteur</b>	300 mm / 12"

Permet une profondeur de pied supplémentaire pour une flexibilité de mixage accrue.



### 01 Pompe

<b>Référence</b>	TB030 (TB004 requis)
<b>Vitesse</b>	-
<b>Diamètre</b>	178 mm / 7"
<b>Hauteur</b>	90 mm / 3.5"

La pompe permet un transfert rapide et sans effort des préparations alimentaires. La pompe s'adapte au pied blender uniquement (vendu séparément).

### 02 Pistolet

<b>Référence</b>	TB040 (TB030 requis)
<b>Vitesse</b>	-
<b>Longueur</b>	202 mm / 8"
<b>Hauteur</b>	243 mm / 9.6"

Le pistolet peut être utilisé comme un outil complémentaire pour le transfert des préparations alimentaires dans de plus petits récipients. Le pistolet s'adapte à la pompe uniquement (vendu séparément).

NOUVEAU

NOUVEAU



**BLENDPRO3**  
Capacité 68 onces (2 litres)

Référence	BL003.1
Conditionné	~ 10.5 lbs (4.8 kg)
Boîte dimensions (in)	16" X 8.5" X 9.25"
Boîte dimensions (cm)	41 X 22 X 24 cm
Mesure cubique	1.6 ft3 / 0.05 m3
Voltage	115 V ou 230 V

- 3 H.P.
- Poids léger
- Avant ou arrière de la maison

**BLENDPRO3SE**  
Capacité 68 onces (2 litres)

Référence	BL003.1SE
Conditionné	~ 15.5 lbs (7.03 kg)
Boîte dimensions (in)	10" X 10" X 19"
Boîte dimensions (cm)	25 X 25 X 48 cm
Mesure cubique	1.9 ft3 / 0.05 m3
Voltage	115 V ou 230 V

- 3 H.P.
- Poids léger
- Utilisable en cuisine comme en service
- Caisson d'insonorisation intégré avec réduction du bruit de 80 % et démontage facile sans outil



Conteneur uniquement.  
BL756DT - Capacité: 2L



Conteneur uniquement.  
BL756CT - Capacité: 4L



Bouteille de voyage  
blend-in-cup  
BL900



Base couteau  
blend-in-cup  
BL110



Interface  
Tactile Haut  
de Gamme



**LT7**  
Capacité 7 litres / 8 quarts

Référence	PM001.1
Conditionné	~ 65 lbs (29.5 kg)
Boîte dimensions (in)	20" x 11.5" x 18"
Boîte dimensions (cm)	51 x 30 x 46 cm
Mesure cubique	~ 2.4 ft3 / 0.07 m3
Voltage	115 V ou 230 V

Comprend trois accessoires  
de qualité professionnelle



Fouet



Batteur plat



Crochet  
pétrisseur

- Bol en Acier Inoxydable de 7 L avec poignée
- Comprend Trois Accessoires de Qualité Professionnelle
- Protection de sécurité amovible en polycarbonate
- 11 vitesses et minuterie de 30 minutes (par paliers de 30 secondes)
- Grand écran tactile avec réglage intuitif de la minuterie et de la vitesse
- Système d'entraînement avancé pour un fonctionnement silencieux
- Bouton de levage de tête réglable pour un contrôle facile
- Structure métallique intégrée sans vis apparentes

# ESSEUSEUSES À SALADE MANUELLE



SSB1 Berceau\*

\* POUR SD92, SD92SC ET EM98

TOTAL HAUTEUR
170 mm / 6.7"
DIAMÈTRE
360 mm / 14.2"



E007

SD MINI Essoreuse manuelle avec couvercle étanche



TOTAL HAUTEUR
342 mm / 13.5"
DIAMÈTRE
275 mm / 10.8"
POIDS
1.6 Kg / 3.5 lbs
CONDITIONNÉ
1.6 Kg / 3.5 lbs

Maximum  
2 têtes de laitue



E001

SD99 Essoreuse manuelle



TOTAL HAUTEUR
460 mm / 18"
DIAMÈTRE
330 mm / 13"
POIDS
2.4 Kg / 5.3 lbs
CONDITIONNÉ
3.1 Kg / 6.8 lbs

Maximum  
4 têtes de laitue



E002

SD92 Essoreuse manuelle

SD92 COUVERCLE COMPLET



E002.B

SD92 Essoreuse manuelle avec berceau



TOTAL HAUTEUR
530 mm / 21"
DIAMÈTRE
430 mm / 17"
POIDS
3.6 Kg / 7.9 lbs
CONDITIONNÉ
4.8 Kg / 10.5 lbs

Maximum  
8 têtes de laitue



E004

SD92SC Essoreuse manuelle avec couvercle étanche

SD92SC COUVERCLE ÉTANCHE COMPLET



E004.B

SD92SC Essoreuse manuelle avec couvercle étanche et berceau



TOTAL HAUTEUR
530 mm / 21"
DIAMÈTRE
430 mm / 17"
POIDS
3.6 Kg / 7.9 lbs
CONDITIONNÉ
4.8 Kg / 10.5 lbs

Maximum  
8 têtes de laitue

# ESSEUSEUSES À SALADE ÉLECTRIQUE



AVEC MINUTERIE 1 MINUTE ET INTERRUPTEUR TACTILE ET COUVERCLE ÉTANCHE COMPLET



E006.1.B.T

EM98 Essoreuse électrique avec berceau SSB1



TOTAL HAUTEUR
630 mm / 25"
DIAMÈTRE
430 mm / 17"
POIDS
8.3 Kg / 18.3 lbs
CONDITIONNÉ
10 Kg / 22 lbs
PUISSANCE MAX
200 W
VITESSE
500 R.P.M.

NOUVEAU



E008.1

EM25 Essoreuse électrique



TOTAL HAUTEUR
460 mm / 18"
DIAMÈTRE
330 mm / 13"
POIDS
2.4 Kg / 5.3 lbs
CONDITIONNÉ
3.1 Kg / 6.8 lbs
PUISSANCE MAX
200 W
VITESSE
500 R.P.M.



# PRESSE-AGRUMES JUICEPRO / PA96

NOUVEAU



## JUICEPRO1

Production: jusqu'à 12 oranges par minute

Référence	JP001.1
Conditionné	~ 65 lbs (29.5 kg)
Poids	~ 60 lbs (27 kg)
Boîte dimensions (in)	15" x 18" x 32"
Boîte dimensions (cm)	38 x 46 x 81 cm
Mesure cubique	~ 5.0 ft <sup>3</sup> / 0.14 m <sup>3</sup>
Voltage	115 V ou 230 V

- Capacité du distributeur : 3 oranges
- Diamètre Orange max 75 mm / 3 pouces environ

## JUICEPRO2

Production: jusqu'à 25 oranges par minute

Référence	JP002.1
Conditionné	~ 85 lbs (38.5 kg)
Poids	~ 80 lbs (36.3 kg)
Boîte dimensions (in)	22" x 18" x 33"
Boîte dimensions (cm)	56 x 46 x 84 cm
Mesure cubique	~ 7.5 ft <sup>3</sup> / 0.21 m <sup>3</sup>
Voltage	115 V ou 230 V

- Capacité du distributeur : 6-7 oranges
- Diamètre Orange max 85 mm / 3 ¼ pouces environ

## PA96

Production : jusqu'à 6 oranges par minute

(en fonction de la taille du fruit et de la vitesse de l'opérateur)

Référence	PA001.1
Longueur totale	330 mm / 13"
Diamètre	220 mm / 8.6"
Poids	6.3 Kg / 13.9 lbs
Voltage	115 V ou 230 V
Puissance max	200 W
Vitesse	1 500 R.P.M.

- 2 cônes inclus



# COUPE-LÉGUMES DYNACUBE



Kit grille avec poussoir.  
Les dimensions des grilles sont approximatives.

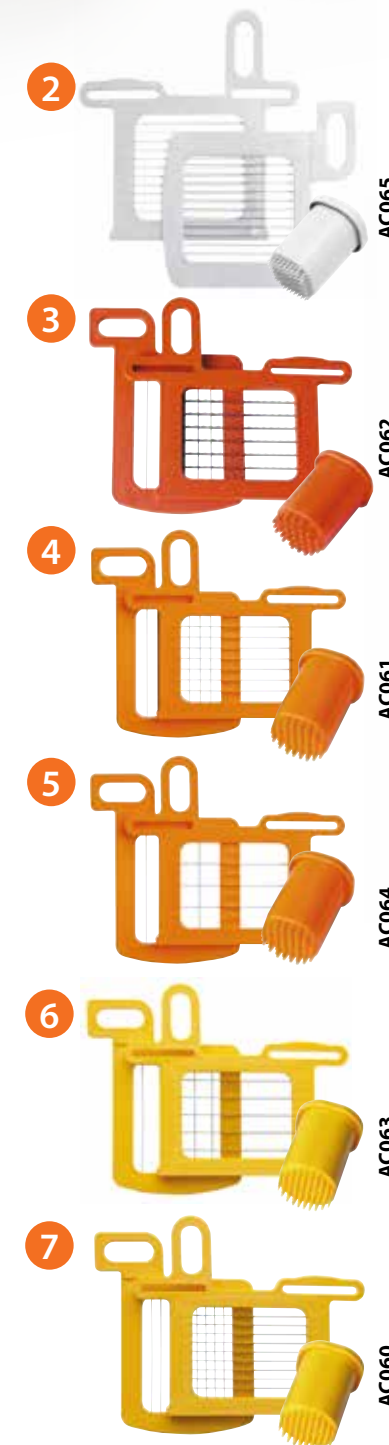

1

## DYNACUBE

Le coupe-légumes N°1 dans le monde !

Total Hauteur	330 mm / 13"
Diamètre	400 mm / 15.8"
Poids	3.1 Kg / 6.8 lbs
Conditionné	4.4 Kg / 9.7 lbs



Démo Video

- Pas de contact direct avec les lames
- 6 tailles de grille différentes disponibles
- Polyvalent
- Rendement de produit de 100 % et coupes constantes

1 Dynacube + 2 AC065 - 5x5mm / 3/32" x 3/32"	=	CL007
1 Dynacube + 3 AC062 - 10x10mm / 3/8" x 3/8"	=	CL006
1 Dynacube + 4 AC061 - 8.5x,5mm / 1/4" x 1/4"	=	CL003
1 Dynacube + 5 AC064 - 17x17mm / 3/4" x 3/4"	=	CL009
1 Dynacube + 6 AC063 - 14x14mm / 1/2" x 1/2"	=	CL008
1 Dynacube + 7 AC060 - 7x7mm / 1/8" x 1/8"	=	CL005



 **DYNAMIC USA**

1320 ROUTE 9 #1352 CHAMPLAIN, NY - 12919  
[dynamicmixersusa.com](http://dynamicmixersusa.com)

 **DYNAMIC CANADA**

3227 BOUL. PITFIELD, MONTRÉAL, QUÉBEC - H4S 1H3  
[dynamicmixers.ca](http://dynamicmixers.ca)

**GÉNÉRAL**

[info@dynamicmixers.com](mailto:info@dynamicmixers.com)

**COMMANDES**

[orders@dynamicmixers.com](mailto:orders@dynamicmixers.com)

**SERVICE À LA CLIENTÈLE**

800.267.7794 / 514.956.0127

